

売土地

新海町

250 万円

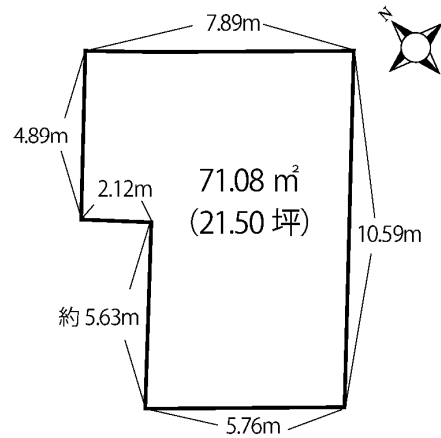

契約不適合責任免責 現況を優先とします。

畑などにいかがですか？

物件管理コード: T003614

敷地面積	71.08 m ² (21.5 坪)	坪単価	116,279 円/坪	高さ制限	15 m
都市計画/用途地域	市街化区域 第二種住居		建ぺい率/容積率	60% / 200%	
接面道路	無		地目/現況	宅地 / 宅地	
電気	東北電力	上水道	引込有	交通	禅源寺前 バス停 徒歩2分
ガス	都市ガス	排水	下水道柵無	学区	朝6小・鶴1中
物件状況	建物有り	引渡時期	応相談	農転	不要
備考	建物は売主負担にて解体撤去し引渡し。無接道につき再建築不可。上水道は4軒連合管。			取引態様	専任媒介
				仲介手数料 (別途)	330,000 円
				情報公開日	令和6年8月10日
			担当者	佐藤 将仁	

地番

鶴岡市新海町27番58,27番59

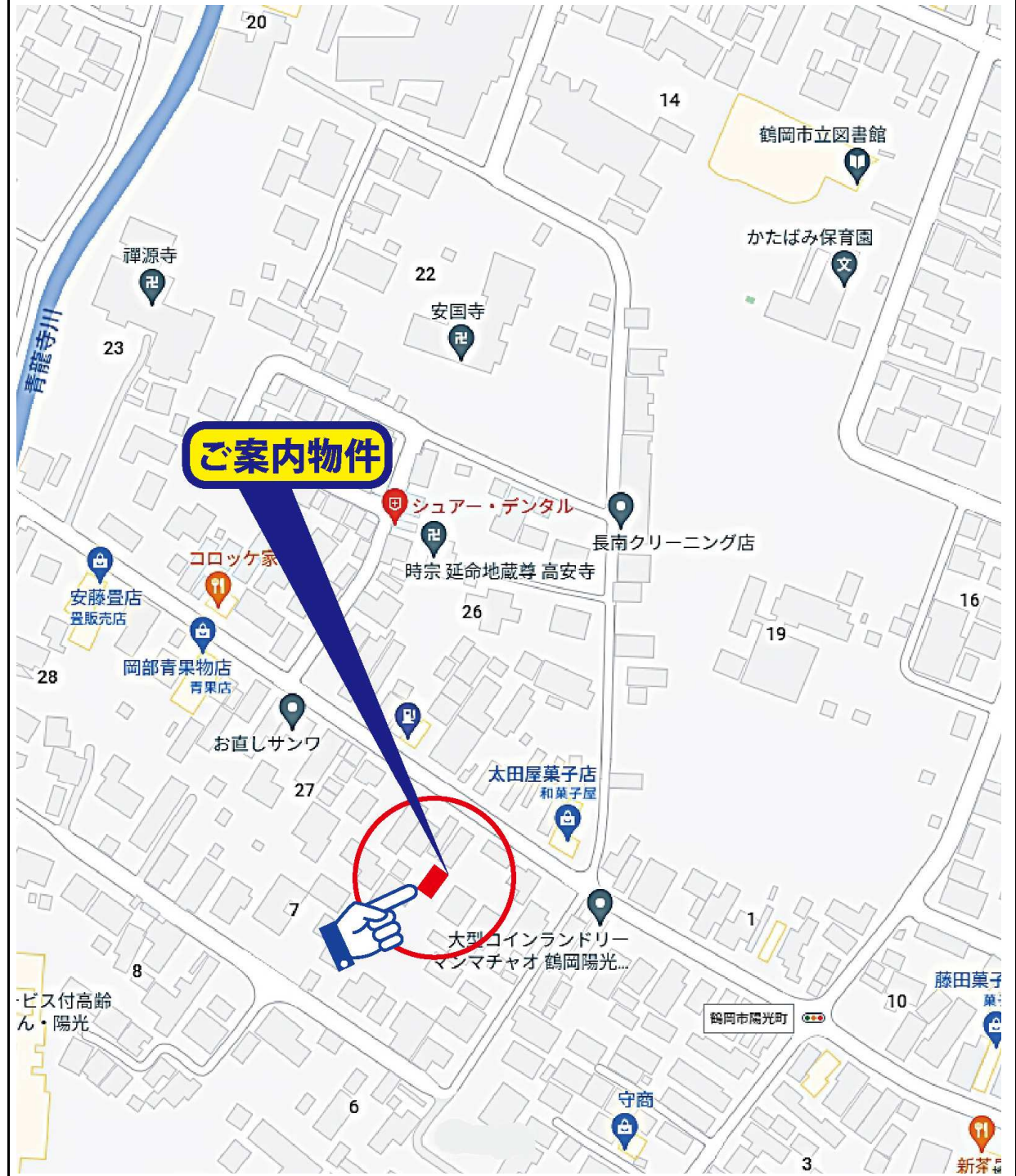

ご案内物件

おかげさまで
創業 100年

阿部多不動産(株)

宅地建物取引業/山形県知事免許(15)第328号 (公社)山形県宅地建物取引業協会会員
東北地区不動産公正取引協議会加盟 建設業許可山形県知事(般-1)第700529号

TEL 0235-24-3151 FAX 24-3153
〒997-0028 山形県鶴岡市山王町 9-35
営業時間 AM9:15~ PM6:15 ※日曜祝日はPM5:30まで
<https://www.abeta.co.jp>